

Wohnraumtüren Modell Park Lane Classic, mit eingefrästen Profilierungen, ca. 38 mm breit und 8 mm tief, in Kassettenoptik, mit deckend lackierten Oberflächen, wahlweise mit Brüstungsfräsung, mit der die Optik einer Rahmentür nachempfunden wird.

Innentür in Anlehnung an DIN 68706 Teil 1, Dicke ca. 40 mm, mit einem dreischichtigen Aufbau, bestehend aus einer Außenschale aus MDF-Platten und einem Kern aus Tischlerplatte. gefälztes Türblatt mit geradem Aufschlag, wahlweise auch mit Smart-Kante (Radius ca. 2 mm), Türblatt gefälzt oder stumpf einschlagend, Lackierung mit Acryl-Lack.

Wohnraumtüren Modell Park Lane Classic sind auch lieferbar als WE-Türen, Schallschutztüren, einbruchhemmende Türen sowie als Feuer- und Rauchschutztüren. Informationen zu Funktionstüren finden Sie in den entsprechenden Registern.

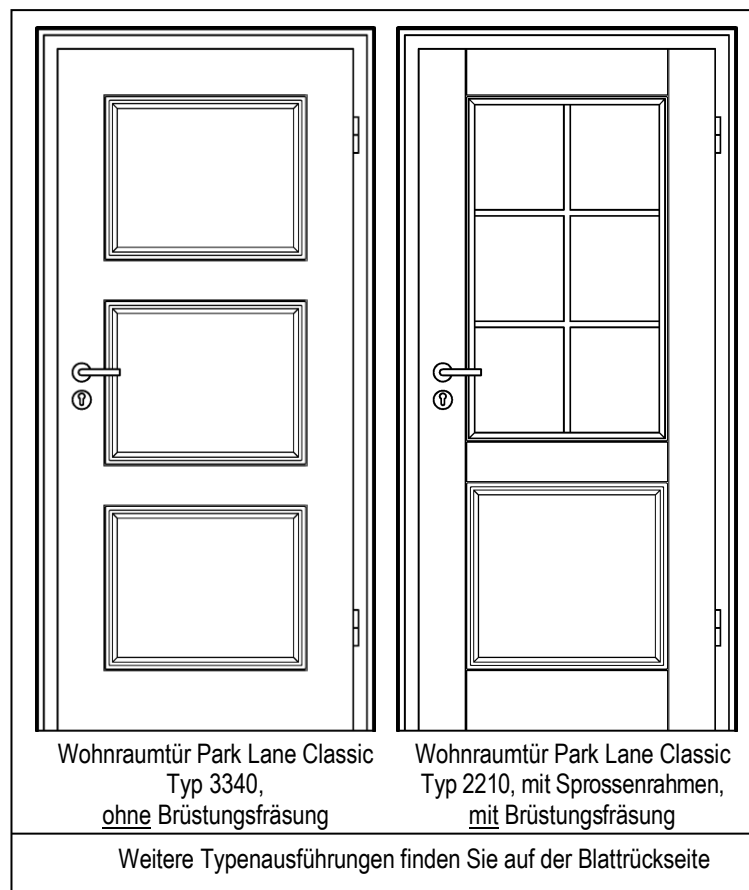

#### Oberflächen, nach jeweils aktueller Preisliste:

Echtlack: Lack weiß ähnlich RAL 9010 oder 9016,  
Lack Seidengrau, ähnlich NCS S1500 N  
Lack Dunkelgrau, ähnlich DB 703,  
Lack Schwarz, ähnlich RAL 9005,  
Lack nach RAL Farbkarte  
Lack nach NCS Farbkarte

#### Abmessungen:

nach DIN 18101, sowie Sondermaße,  
Türblattmaß max. 1100 mm x 2485 mm

#### Bänder:

SIMONS V 4426 WF vernickelt

#### Schloss:

Buntbart-Zimmertürschloss nach DIN 18251, Klasse 1,  
Dommaß 55 mm, Stulp neusilberfarbig

#### Zusatzleistungen:

Türblatt mit Lichtausschnitten, Glashalteleisten, mit Sprossenrahmen,

**HGM-Zargen** in den verschiedenen Ausführungen sind im Register *Standardzargen* dargestellt.

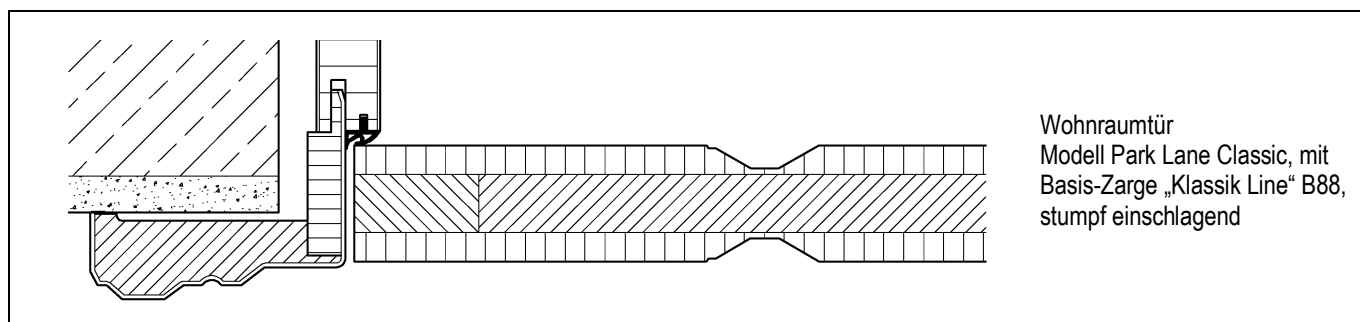
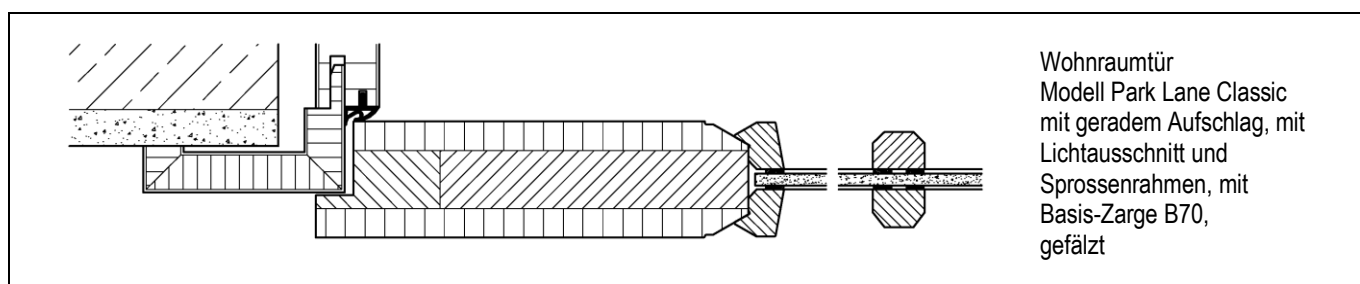

GRAUTHOFF Türeggruppe GmbH Brandstraße 71 – 79 33397 Rietberg-Mastholte



**HGM** Brandstraße 71 – 79  
33397 Rietberg-Mastholte  
100% ECHT Tel. 02944 – 803-0  
Fax. 02944 – 803-29  
info@grauthoff.com  
www.grauthoff.com

**ASTRA** Astra Straße 1-10  
39439 Gүsten  
TÜREN. MODERN. NACHHALTIG. Tel. 039262 - 84-0  
Fax. 039262 - 219  
info@grauthoff.com  
www.grauthoff.com

**BARTELS** Westenholzer Straße 118  
33397 Rietberg-Mastholte  
TÜREN ZEIGEN LEBENSART. Tel. 02944 – 803765  
Fax. 02944 80329  
kontakt@bartels-tueren.de  
www.bartels-tueren.de

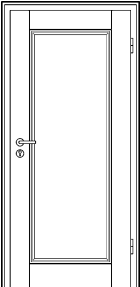
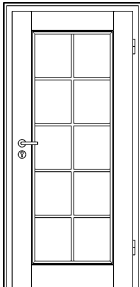
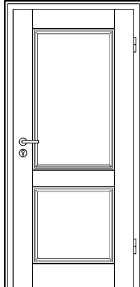
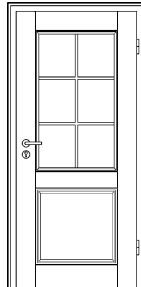
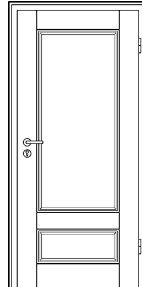
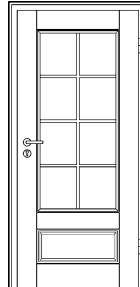

Alle Abbildungen zeigen die Optik mit Brüstungsfräsung und bei einem Türblattmaß von 860 x 1985 mm von der Öffnungsseite her gesehen. Bei gefälzten und stumpf einschlagenden Türen sind die Friese von der Öffnungsseite gesehen gleich breit. Alle Modelle Park Lane Classic sind auch ohne Brüstungsfräsung lieferbar, siehe auch Typ 3340 auf der Vorderseite.

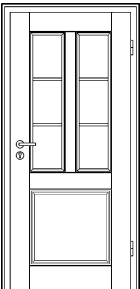
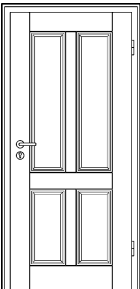
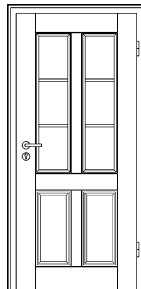
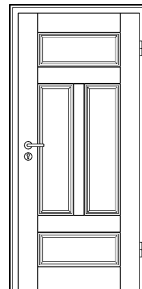
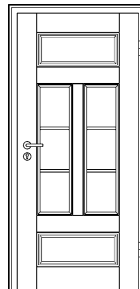
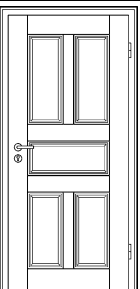
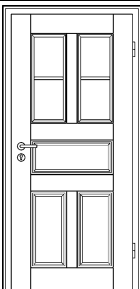
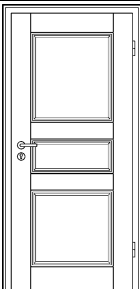
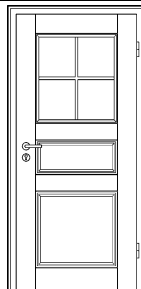
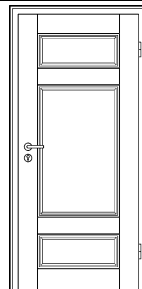
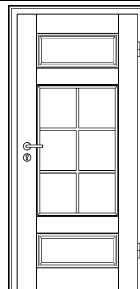
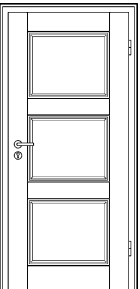
					
Typ 1100 vollflächig oder mit Lichtausschnitt	Typ 1100 mit Lichtausschnitt und Sprossenrahmen	Typ 2210 vollflächig oder mit Lichtausschnitt	Typ 2210 mit Lichtausschnitt und Sprossenrahmen	Typ 2220 vollflächig oder mit Lichtausschnitt	Typ 2220 mit Lichtausschnitt und Sprossenrahmen
					
Typ 3210 <sup>1)</sup> vollflächig oder mit Lichtausschnitt	Typ 3210 <sup>1)</sup> mit Lichtausschnitt und Sprossenrahmen	Typ 4210 <sup>1)</sup> vollflächig oder mit Lichtausschnitt	Typ 4210 <sup>1)</sup> mit Lichtausschnitt und Sprossenrahmen	Typ 4320 <sup>1)</sup> vollflächig oder mit Lichtausschnitt	Typ 4320 <sup>1)</sup> mit Lichtausschnitt und Sprossenrahmen
					
Typ 5330 <sup>1)</sup> vollflächig oder mit Lichtausschnitt	Typ 5330 <sup>1)</sup> mit Lichtausschnitt und Sprossenrahmen	Typ 3330 vollflächig oder mit Lichtausschnitt im oberen Feld	Typ 3330 mit Lichtausschnitt und Sprossenrahmen	Typ 3320 vollflächig oder mit Lichtausschnitt	Typ 3320 mit Lichtausschnitt und Sprossenrahmen
					
Typ 3340 <sup>2)</sup> vollflächig oder mit Lichtausschnitt <sup>2)</sup>					

Wohnraumtüren Park Lane sind auch als zweiflügelige Türen sowie als ein- und zweiflügelige Schiebetüren in und auf der Wand laufend lieferbar.

<sup>1)</sup> Mindesttürbreite 735 mm erforderlich

<sup>2)</sup> Verglasung in allen 3 Feldern

